



ДАЙМЛЕР КАМАЗ РУС (ДК РУС 000)

Техника Mercedes-Benz для отрасли обращения с отходами

Геннадий Наливайко
Бренд-менеджер направления «Муниципальная техника»

Mercedes-Benz
Trucks you can trust



ДАЙМЛЕР КАМАЗ РУС – российский производитель и дистрибьютор техники Mercedes-Benz



Mercedes-Benz



«Мерседес-Бенц» в Российской Федерации. Российское производство – немецкое качество.

Сборочное производство



- 33 000 кв.м.
- 3 сборочные линии
- более 30 000 автомобилей

Завод по производству кабин



- мощность 55 000 в год
- 120 роботов
- 200 млн. евро инвестиций

Завод легковых автомобилей



- мощность 25 000 в год
- площадь 85 Га
- 250 млн. евро инвестиций

«ЛУЧШИЙ КОММЕРЧЕСКИЙ АВТОМОБИЛЬ ГОДА В РОССИИ» 2018

Лучший из лучших!



Новый Actros – грузовик года 2018!

Mercedes-Benz
Trucks you can trust



Конкурс «Лучший коммерческий автомобиль года» проводится в России с 2001 года.

На основании мнения компетентного жюри – авторитетных журналистов отрасли – выбирают лучших из лучших среди крупных автомобильных компаний индустрии коммерческого автотранспорта в России.

Преимущества NEW ACTROS / AROCS

Коробка передач Power Shift 3

- наличие режимов Off-Road и Power

Новое исполнение двигателей

- высокий момент на низких оборотах
- повышение экономичности, до 7%

Новая концепция рамы

- работа на кручение или устойчивость
- адаптация для бездорожья
- толщины от 7мм до 9мм



Снижены

- расход топлива на 10-15% и AdBlue

Увеличены на 20% к текущему модельному ряду

- межсервисный интервал
- ресурс двигателей Евро 5

Гарантия на силовую линию

- 3 г. или 450 тыс. км для а/м с одним ведущим мостом
- 3 г. или 250 тыс. км для а/м с двумя и более ведущими мостами

Mercedes-Benz

Trucks you can trust



7 ОСНОВНЫХ ИННОВАЦИЙ ...

1 Multimedia Cockpit

2 MirrorCam

3 Predictive Powertrain Control

4 Active Brake Assist 5

5 Mercedes-Benz Uptime

6 Mercedes-Benz Truck App Portal

7 Active Drive Assist

... 60 усовершенствований продукта

Больше эффективности на дороге для владельцев

Низкие общие
издержки

До 3%/5%



До 5%

Газовый (CNG)
двигатель,
кабина S/M

Больше безопасности

- Лучший обзор при маневрировании
- Повышенная безопасность для пешеходов
- Первый грузовик со 2 уровнем автономного вождения

Максимум эксплуатации

- Первый грузовик со встроенной логистикой
- Первое интегрированное решение для предупредительного ремонта и обслуживания грузовика и прицепа

Больше комфорта для RoadStars

Вождение

- Новый опыт вождения – меньше стресса на дороге
- Легкость маневрирования

Работа

- Интегрированные рабочие процессы и улучшенная эргономика

Жизнь

- Новая концепция освещения и звука и рулевого управления в кабине – ощущение «как дома»

MirrorCam



ACTIVE BREAK ASSIST 5



FLEETBOARD: ИНСТРУМЕНТ ДЛЯ КОНТРОЛЯ РАСХОДОВ

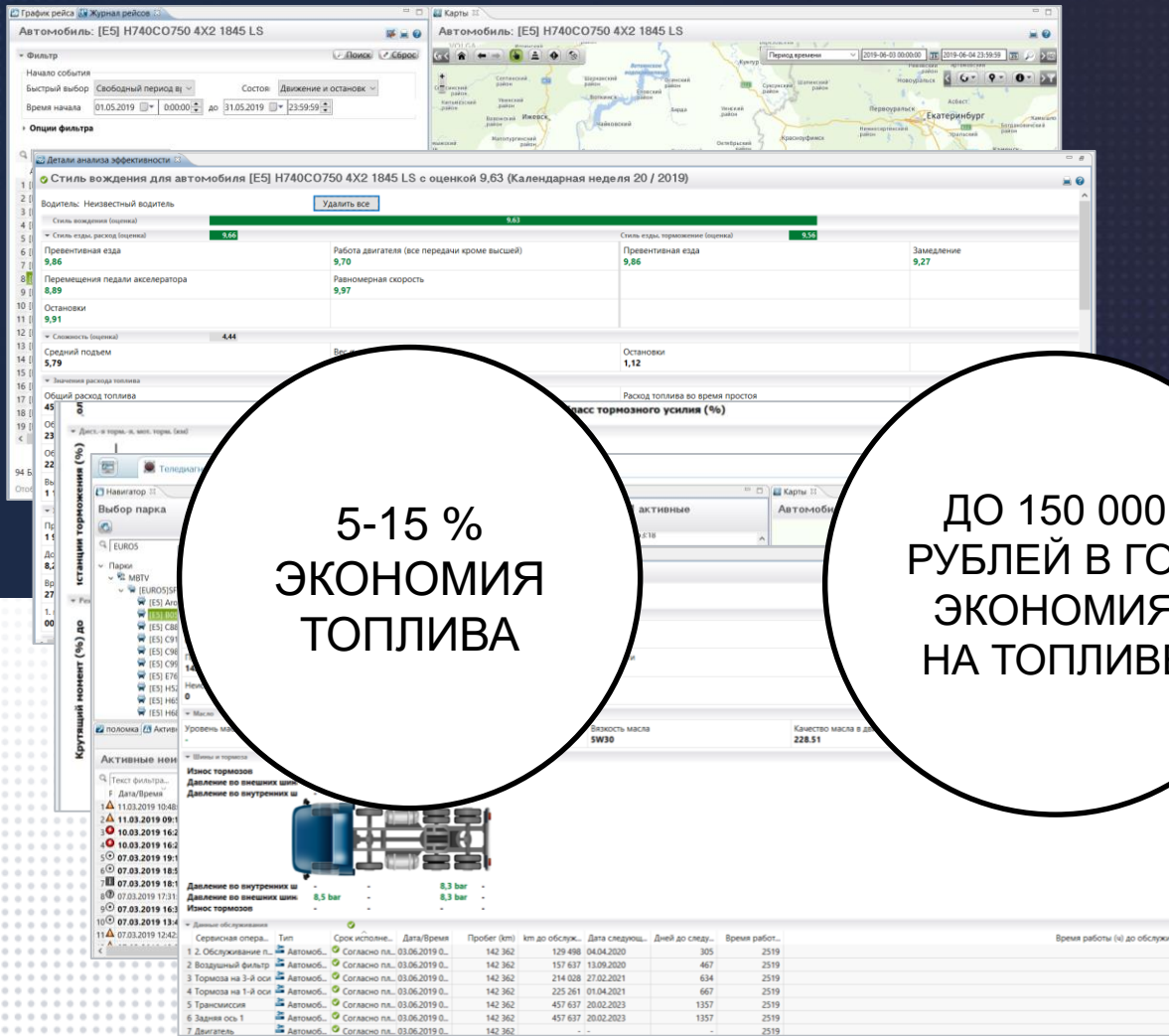

5-15 %
ЭКОНОМИЯ
ТОПЛИВА

ДО 150 000
РУБЛЕЙ В ГОД
ЭКОНОМИЯ
НА ТОПЛИВЕ

В 1.3 РАЗА
МЕНЬШЕ
ЗАЕЗД НА
СЕРВИС



ЗАПИСИ РЕЙСОВ И КАРТЫ

- Полная информация о рейсах, периодах движения и стоянок
- Местоположение
- Пройденные маршруты,
- Расчет рейсов с учетом несогабаритных ограничений



АНАЛИЗ ЭФФЕКТИВНОСТИ

- Оптимизация и повышение эффективности управления ТС
- Снижение затрат на содержание транспортного средства

ТЕХНИЧЕСКОЕ ОБСЛУЖИВАНИЕ И ТЕЛЕДИАГНОСТИКА

- Минимизация простоев ТС
- Повышение КТГ
- Про активный контроль состояния ТС
- Предотвращение выхода ТС из строя



FLEET
BOARD

ЭКОНОМИЧЕСКИЙ ЭФФЕКТ ОТ ИСПОЛЬЗОВАНИЯ СИСТЕМЫ FLEETBOARD

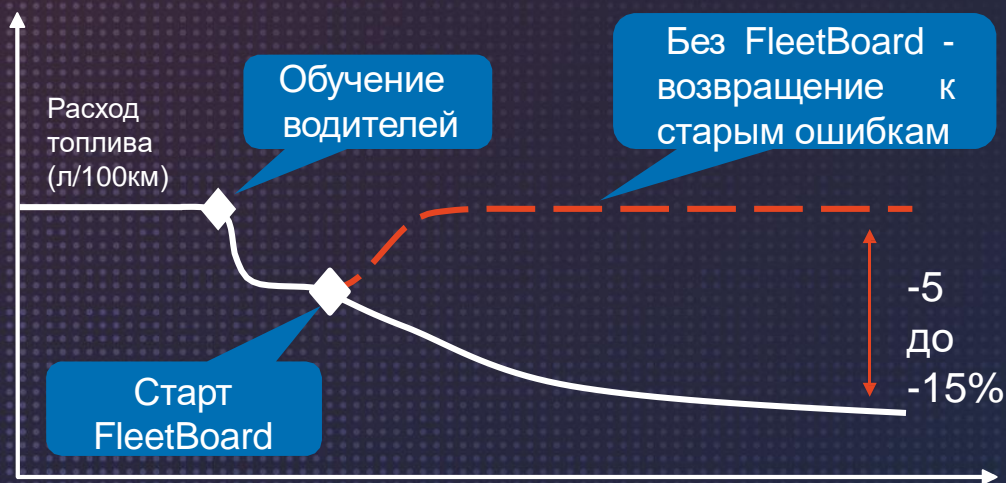

Без FleetBoard:

Единовременный контроль – кратковременный эффект

С FleetBoard:

Постоянный контроль – долговременный эффект, трансформация **непривычной** манеры управления ТС в привычную

Окупаемость оборудования и абонентской платы:

Пробег ТС в месяц = 15 000 км

Расход ТС = 30 л/100 км

Стоимость топлива = 45 руб/л

Достижимая экономия по топливу = 5%

Возможная экономия на топливе за год (12 месяцев):

12 месяцев * 15 000 км / 100 км * 30 л/100 км * 45 руб/л * 5% = 121 500 руб

**FLEET
BOARD**

Сервисные кампании. Запасные части лучшего качества по доступной цене

Комплекты фильтров



Большой перечень запчастей



Сервис пакеты + подарок

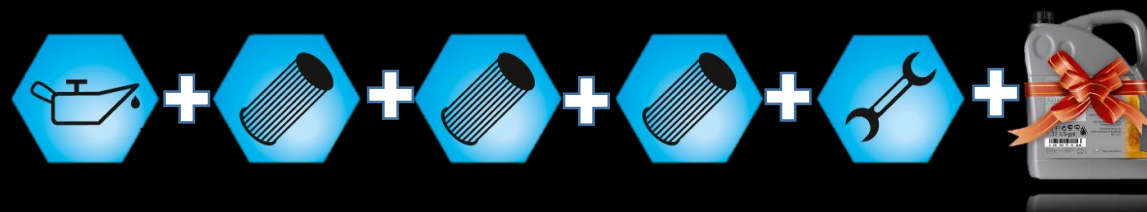

Самый лояльный подход к гарантийным случаям. Обсудите с нами. Мы найдём решение

Гарантия на силовую линию

- 3 г. или 450 тыс. км для а/м с одним ведущим мостом
- 3 г. или 250 тыс. км для а/м с двумя и более ведущими мостами

Самый широкий список узлов и агрегатов.

- генератор и стартер
- турбина
- моторный тормоз
- натяжитель ремня генератора
- датчики КПП
- элементы топливного оборудования
- насос системы охлаждения
- блок управления двигателем

Лучшая гарантийная система. Решение о признании случая гарантийным, принимает сам дилер в кратчайшие сроки.

Не нужно ждать. Быстро ремонтируем. Быстро едем.



Новый модельный ряд коммунальных машин NEW ACTROS/AROCS

Маневренность

Эффективность
Комфорт

AXOR 4x2



AROCS 4x2



ACTROS 6x2



Проверенные
временем

Традиции

Mercedes-Benz
Trucks you can trust

Инновации



ACTROS 6x4



ACTROS 8x4



AROCS 6x4



AROCS 8x4

Тяжелые условия

Надежность
Прочность

Mercedes-Benz

Концепция максимального удобства для кузовопроизводителей

Организация свободного места на раме

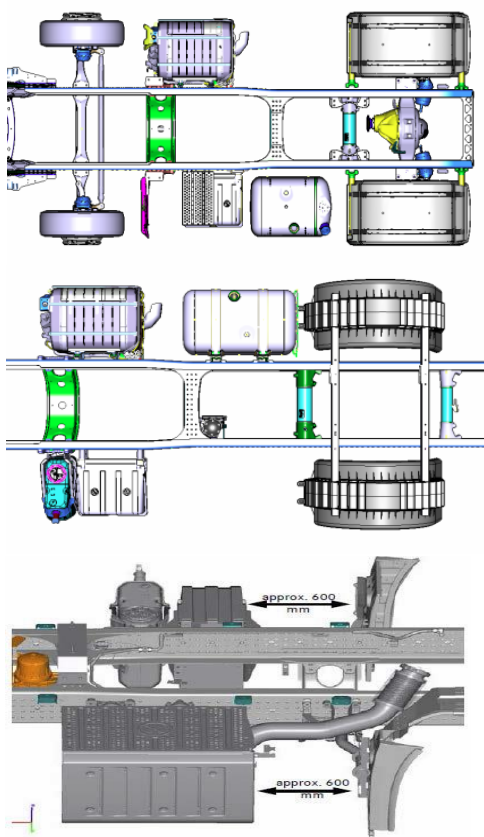

Разнообразии креплений

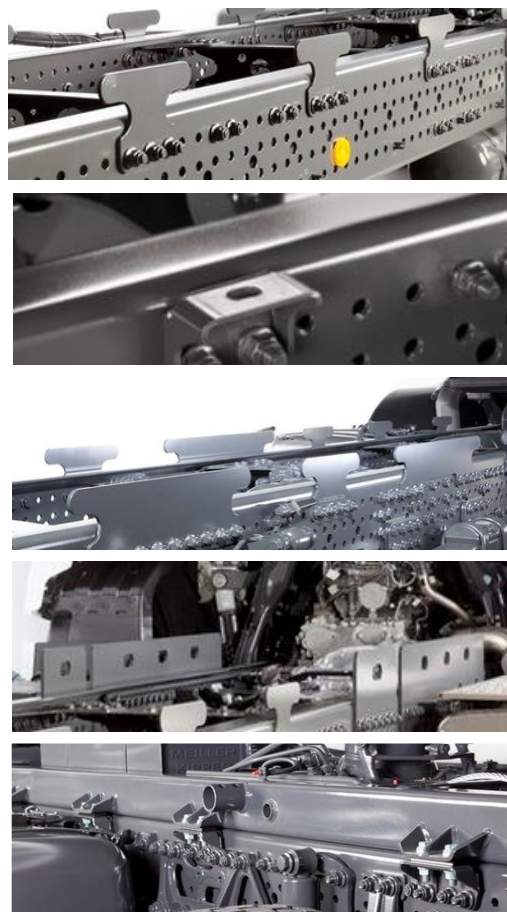

Мусоровозы Actros 1830L (16 м3) и 2530L (19-22 м3) NGT на газовом топливе CNG

Решения от Mercedes-Benz

- Доступны грузовики 4x2 (18т) и 6x2 (25т) с S/M-кабинами
- Доступны колесные базы от 4,0 м до 6,1 м
- Максимальный запас хода до 620 км (топливный бак: серийно 580л, опционально 400л)
- Двигатель M936G, 7,7 л, крутящий момент: 1.200 Нм, мощность: 222 кВт/302 л.с.
- Автоматическая трансмиссия Allison 6/3,49-0,65, Allison 3200 P
- Снижение выбросов CO2 на 95% при использовании биометана, практически без выброса мелкой
- Меньше шума по сравнению с дизельным двигателем
- Расход топлива 21,45л/100 км

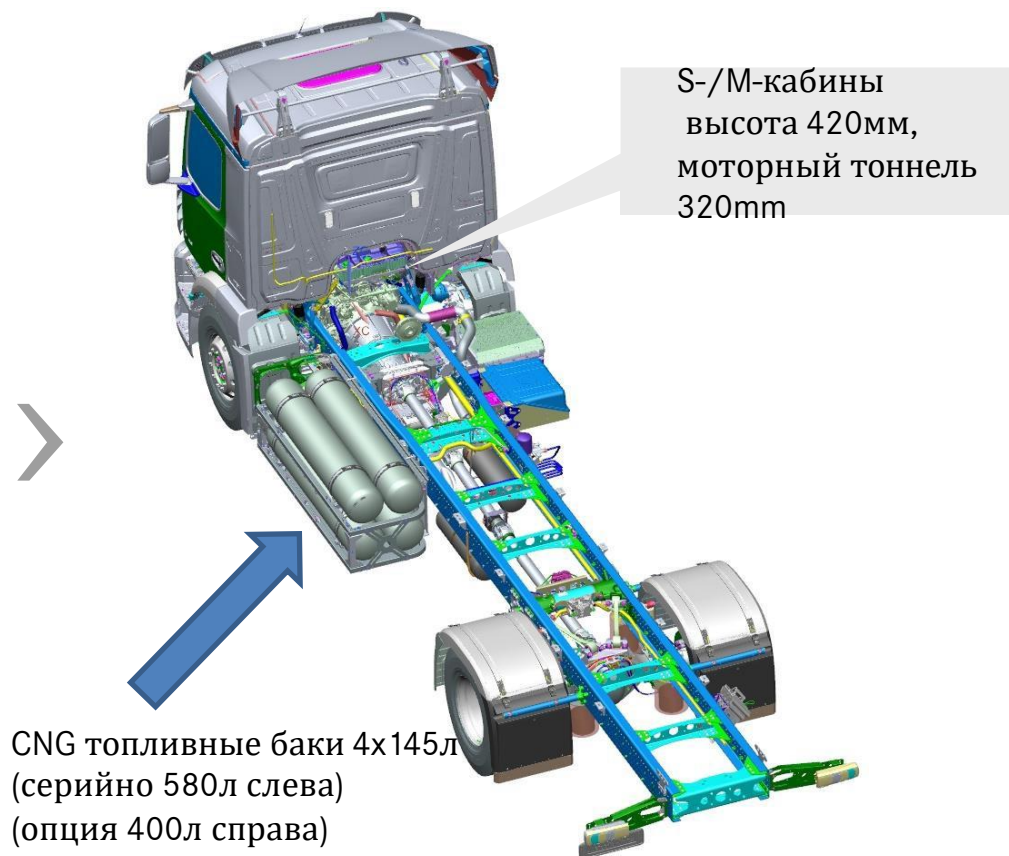

Получение субсидии от Министерства промышленности и торговли РФ

Субсидия



ПРАВИТЕЛЬСТВО РОССИЙСКОЙ ФЕДЕРАЦИИ

ПОСТАНОВЛЕНИЕ

от 11 мая 2017 г. № 556

МОСКВА

О внесении изменений в постановление Правительства Российской Федерации от 12 июля 2016 г. № 667

Правительство Российской Федерации **п о с т а н о в л я е т :**

Утвердить прилагаемые изменения, которые вносятся в постановление Правительства Российской Федерации от 12 июля 2016 г. № 667 "О предоставлении в 2016 году субсидии из федерального бюджета производителям автобусов и техники для жилищно-коммунального хозяйства, работающих на газомоторном топливе" (Собрание законодательства Российской Федерации, 2016, № 30, ст. 4916).

Председатель Правительства
Российской Федерации

Д.Медведев

Выводы

- Удорожание для клиента примерно на 30 000 евро связано с двигателем и автоматической коробкой передач;
- В случае продления субсидии Государством (постановление Правительства РФ от 12.07.2016) производителю **компенсируется 1 500 000** рублей (примерно 20 000 евро);
- Таким образом, удорожание составит всего около 10 000 евро;
- Планируемая дата выхода на рынок: 2020-ый год.

Бесплатное обучение для водителей

Что включает тренинг



Один день:

3-4 часа теории

**3-4 часа
практической
поездки**

Основы
экономичного и
безопасного
управления
грузовиками
"Мерседес-Бенц"

В результате водители будут:

- отчетливо **понимать особенности** своих грузовиков,
- назначение и особенности работы **систем**,
- принципы **экономичного** вождения,
- уметь **пользоваться** имеющимися системами безопасно и эффективно.

Как правило, даже опытные водители демонстрируют после занятий видимое **улучшение показателей**.

Тренинги на базе ООО «ДК РУС»

- специальный грузовик с уникальной кабиной
- шесть участников за один день
- не нужно задействовать собственную технику
- Можно присоединить одного-двух водителей к сборной группе (по согласованию)

Тренеры готовы приехать к клиенту

Клиенту на месте предстоит организовать

- грузовики
- класс
- проезд тренеров в труднодоступные места,
- их размещение и питание (на уровне специалистов).



Как направить водителей на тренинг

Сообщите
своему продавцу
Mercedes-Benz

- указав контактное лицо по организации тренинга на своем предприятии

Координатор по тренингам Mercedes-Benz согласует программу и вопросы по организации

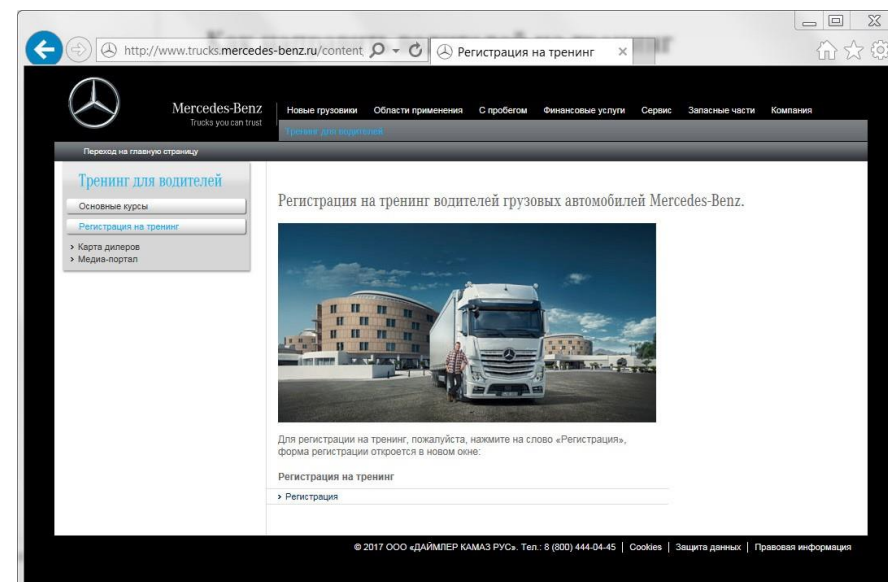

[Или регистрируйтесь на сайте
http://www.Trucks.Mercedes-Benz.ru](http://www.Trucks.Mercedes-Benz.ru)
– тренинги для водителей
– записаться

Mercedes-Benz Financial в России.

- ООО «Мерседес-Бенц Файненшл Сервисес Рус» одна из ведущих российских финансовых компаний в автомобильном секторе со 100% иностранным капиталом, созданная в 1999 году. Единственный участник – концерн «Даймлер АГ».

- В структуре концерна «Даймлер АГ» ООО «Мерседес-Бенц Файненшл Сервисес Рус» представляет собой часть направления Daimler Financial Services и специализируется на предоставлении лизинговых услуг по финансированию всей гаммы автомобилей марки «Мерседес-Бенц».

Становясь клиентом ООО «Мерседес-Бенц Файненшл Сервисес Рус», Вы, прежде всего, выбираете услуги высокого качества, присущие бренду «Мерседес-Бенц» во всем мире.

- Качественные и оперативные услуги от дочерней организации автомобильного концерна «Даймлер АГ»
- Возможность оформления сделки без дополнительного залогового обеспечения
- Возможность получения дополнительной скидки от производителя
- Индивидуальный подход

Программы лизинга

	Программа «Экспресс»	Программа «Оптимум»	Программа «Стандарт»
Тип ТС	Новые, демо, б/у	Новые, демо, б/у	Новые, демо, б/у
Срок финансирования	От 13 до 60 месяцев	От 13 до 60 месяцев	От 13 до 84 месяцев
Авансовый платеж, % от стоимости ТС	От 0% до 49%	От 0% до 49%	От 0% до 49%
Сумма финансирования	До 360 000 евро (или рублевый эквивалент), вкл. существующую задолженность по лизинговым платежам	До 1 200 000 евро (или рублевый эквивалент), вкл. существующую задолженность по лизинговым платежам	Свыше 360 000 евро (или рублевый эквивалент), вкл. существующую задолженность по лизинговым платежам
Количество ТС	Без ограничений	до 10 ТС и 10 прицепов	Без ограничений
Срок рассмотрения	До 3х рабочих дней	До 5 рабочих дней	Зависит от объема сделки



WE ❤️ customers

Содержание

1. Структура компании и проекты.
2. Технические особенности и инновации новых Arocs и Actros.
3. Послепродажное обслуживание автомобилей.
4. Дилерская сеть Mercedes-Benz.
5. Переход на новый модельный ряд.
6. Мусоровозы Actros NGT.
7. Обучение для водителей.
8. Финансовые услуги.