



Технологии HIAВ для
транспортировки отходов
Рекалова Алла



HIAВ



Rectangular Slip
CARGOTEC

3,3 миллиарда Евро в 2018 году
12800 сотрудников
3400 – HIAB



HIAB



KALMAR



MACGREGOR

Hiab входит в состав корпорации
Cargotec Corporation



HIAB



Крано-манипуляторные установки HIAB
Лесные гидроманипуляторы Loglift, ломовозные
гидроманипуляторы Jonsered
Навесные вилочные погрузчики Moffett
Гидроборты Zerpro
Крюковые погрузчики Multilift
Сервис, запчасти

Продукция HIAB



HIAB



КМУ HIAB для заглубленных
контейнеров – модель 3600 XG



HIAB

70 лет истории

- Братья Терхо запатентовали первую в мире систему сменных кузовов в 1947 году
- С 1949 года – поставщик высококачественных крюковых погрузчиков



- **Ultima range hooklifts** (КП грузоподъемностью от 14 до 30 тонн)
- **Ultima Low-built range hooklifts** (КП грузоподъемностью от 18 до 26 тонн с заниженной рамой)
- **XR Light range hooklifts** (КП грузоподъемностью 2-7 тонн)
- **XR Medium range hooklifts** (КП грузоподъемностью 8-10 тонн)
- **Multilift Optima** (бюджетная модель с грузоподъемностью 20 тонн)
- **Skiploaders** (портальные погрузчики серии Futura)

Продуктовая линейка Multilift



HIAB

Система логического контроля (UControl) нового поколения позволяет использовать уникальные опции:

- Автоматическая последовательность действий
- Освобождение груза от трения об раму
- Счетчик моточасов и тд.

Плавающий режим рабочих цилиндров + мягкое опускание

- Плавающий режим рабочих цилиндров сокращает нагрузку, оказываемую на шасси грузовика и стальную конструкцию крюкового погрузчика
- Мягкое опускание на шасси сокращает шум и износ

Система HiVision – полная уверенность в безопасности операторов и окружающей среды



Miltlift Ultima – тяжелая серия



HIAB

uControl – новая эра систем управления

Base

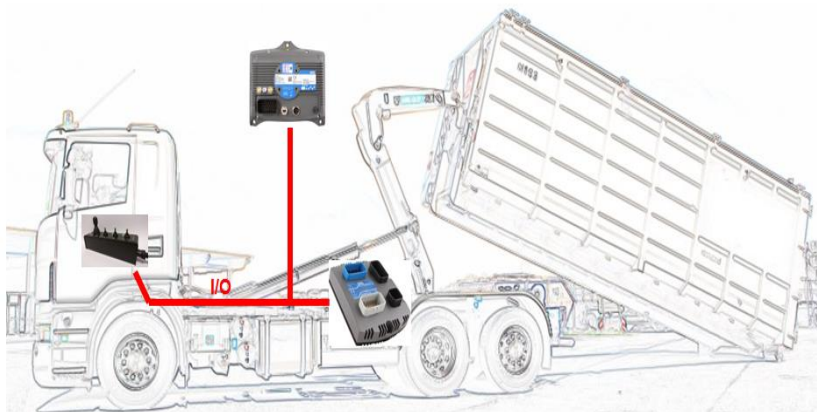

Flex

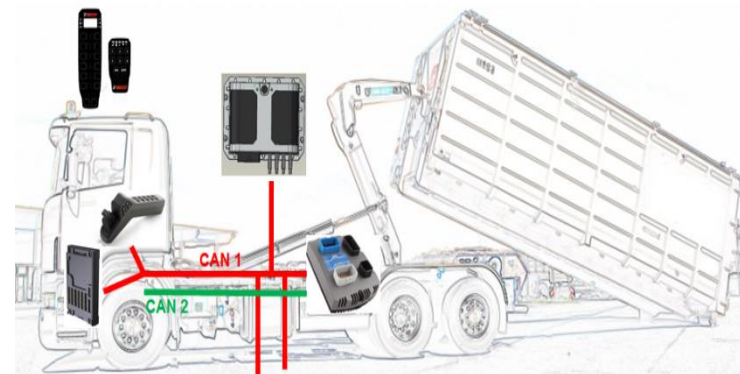

Pro

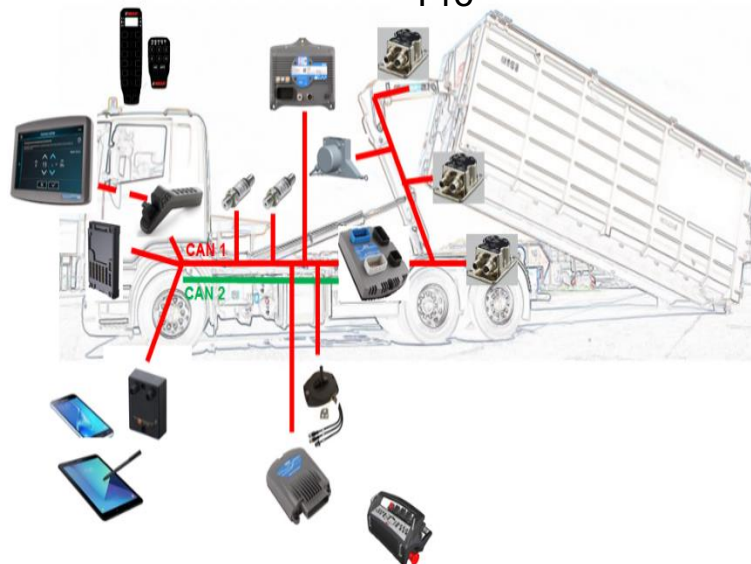

Новые элементы управления Multilift, называемые uControl, могут быть заказаны в трех разных версиях:

Base, Flex и Pro.

Монтажные комплекты MULTILIFT – высокое качество, быстро и просто

- Монтажные комплекты MULTILIFT экономят ваше время и деньги при монтаже. Благодаря запатентованной системе двойных и тройных гаек эта модульная система экономит не только рабочее время, но и дни при монтаже.



uControl – новая эра систем управления

■ Управление Base

Простой в использовании пульт управления. Тот же надежный ПЛК, что и в XR Power.



uControl – новая эра систем управления

■ Управление Flex

Включает в комплектацию фильтр высокого давления, оцинкованную раму, встроенную функцию **Friction relief** (автоматически поднимает контейнер над рамой погрузчика для обеспечения более легкой погрузки\выгрузки).

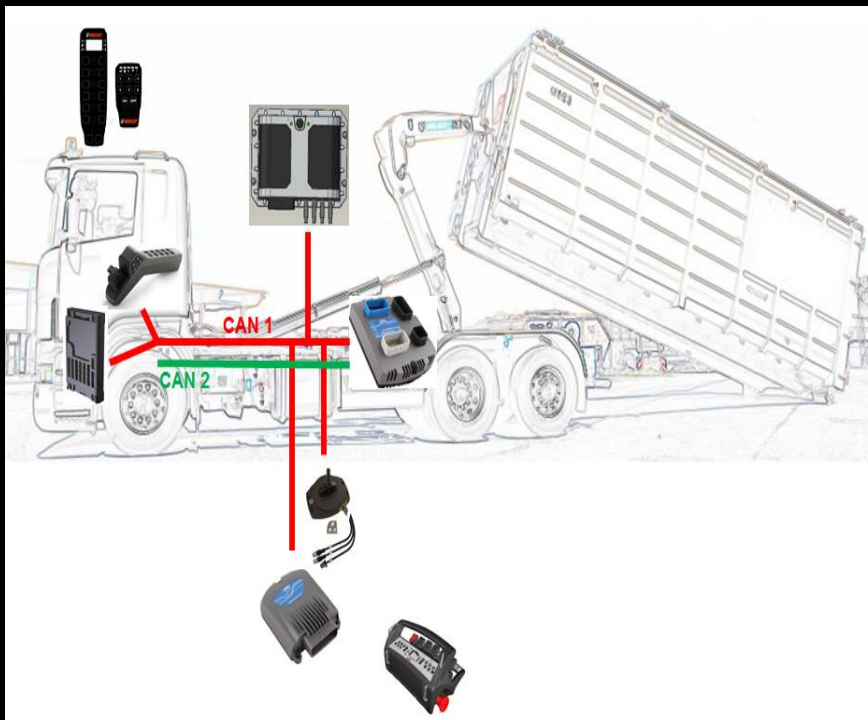
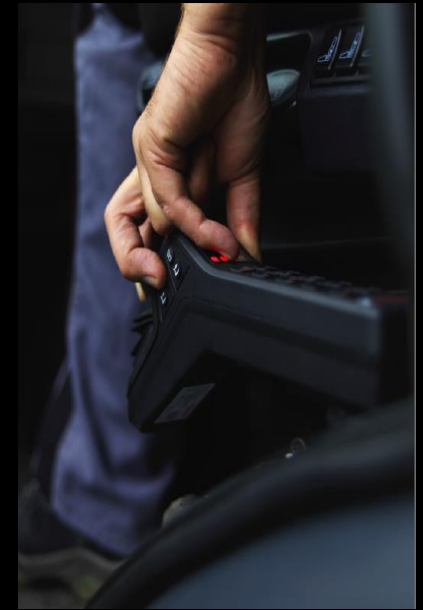

uControl – новая эра систем управления

■ Управление Pro

Включает в комплектацию фильтр высокого давления, оцинкованную раму, дисплей, встроенные функции **friction relief, automatic sequence control, fast speed, fast tipping, safe speed, hook height stop, load indicator, load boost**

(.слайд)



Функции

Automatic sequence Controls (автоматическая последовательность выполнения операций)	Автоматическое последовательное выполнение операций по сбросу/затягиванию контейнера при нажатии (и удерживании) одной клавиши джойстика
Fast speed	Быстрая скорость работы основных гидроцилиндров. Позволяет выполнять скидывание пустого контейнера примерно в 2-3 раза быстрее (20 секунд вместо 50) без увеличения частоты вращения двигателя (скорости вращения насоса)
Fast Tipping	Скорость на треть быстрее, чем обычная скорость при опрокидывании контейнера (в самосвальном режиме), что существенно повышает производительность.
Load boost and safe speed	Для достижения максимальной производительности система регулирования скорости погрузки автоматически регулирует скорость в зависимости от степени загрузки контейнера
Load indicator	Индикатор нагрузки: легкий/тяжелый/полная загрузка/риск перегрузки
Hook height stop	Возможность программирования автоматической остановки крюка на заданной высоте проушины контейнера для гарантированного быстрого его захвата
Friction relief (освобождение от трения)	При сдвигении контейнера вперед-назад контейнер скользит по направляющим. При большой массе контейнера направляющие и полозья контейнера быстро изнашиваются, создается дополнительная нагрузка на механизм сдвигения контейнера. При наличии этой опции контейнер при сдвигении приподнимается на небольшую высоту и катится только по задним роликам, не касаясь опор.

Основные преимущества продукции Multilift

Безопасное, легкое и быстрое управление

- Один пульт управления для **ВСЕХ** функций крюкового погрузчика
- Уникальная на рынке крюковых погрузчиков функция **Automatic Sequence Control** (Автоматическая последовательность действий)

Надежное и выгодное инвестирование в продукцию

- Дополнительная гарантия (2 + 5)
- Строгое тестирование и анализ рисков всех критических элементов
- Высокая стоимость при перепродаже



HIAB

Основные преимущества продукции Multilift

Долгий и бесперебойный срок эксплуатации

- Применение цельнолитых элементов в зонах повышенной нагрузки
- Все некрашенные элементы и поверхности прошли через полную антикоррозийную обработку (в т.ч. болты и гайки)
- Система «плавающих» цилиндров во время транспортировки снижает риск повреждения рамы погрузчика и шасси грузовика
- Мягкое опускание на шасси сокращает шум и износ

Возможность быстро получить готовый автомобиль

- Исключена трудоемкая работа по сварке
- Болтовой принцип монтажа на все европейские модели шасси
- Меньшие затраты
- При болтовом принципе не требуется доп.окрашивание погрузчика



HIAB

BUILT TO PERFORM



HIAB